



## ステンレス製 郵便受箱 取扱説明書

※ご入居の方に必ず本書をお渡しください。

この度は神栄ホームクリエイト「ステンレス製郵便受箱」をお買い上げいただき誠にありがとうございます。  
ご使用前に、この取扱説明書を、ぜひ、ご一読いただきますようお願い申し上げます。

### ご使用になる前に

貴重品、重要書類等の受取り、保管には適しません

本品は、通常郵便の受箱として設計されたものです。貴重品等の受取り、保管での使用は避けてください。  
またお部屋の鍵を入れたりしないでください。盗難やいたずらには完全に対応できません。

開閉時の騒音にご注意ください

扉の開閉は静かにお願いします。強く閉めたり、乱暴に扱うと故障の原因になります。  
また壁を伝わって意外と大きな音が響きますので、ご近所へのご配慮をお願いします。

内容物は定期的に回収してください

新聞、郵便物をいっぱいこためると、扉が開かなくなったり、鍵の破損や故障の原因となります。  
つめ込みを防ぐため、定期的に取り出してください。

### 安全のために必ずおまもりください



**注意**

投入物を取り出すときは、片手で扉を開けて、片方の手で取りだしてください。  
片手だけで無理に取り出そうとすると扉に挟まりケガをする恐れがあります。



豊かな社会へのパートナー 神栄グループ

**神栄ホームクリエイト株式会社**

本社営業部 〒577-0016 大阪府東大阪市長田西2丁目3番34号

TEL (06) 6789-2321 (代表) FAX (06) 6789-2391

## ネームカードの脱着について

### スライドタイプ

- ① ネームカードカバーを半分以上ずらしてください。
- ② そのまま奥に傾け、差し込み口を少し開いた状態にします。
- ③ ネームカードを取り出し（差し込み）ます。（②、③は平行して行ってください。）

SMP-10SD

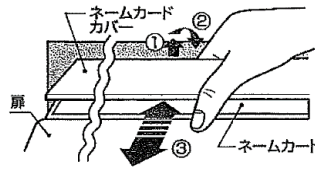

SMP20-FF・FR  
SMP30-FF・FR

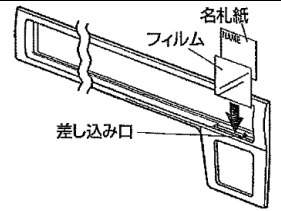

### 固定タイプ

SMP-13-2/3/4  
SMP-12, 17

名札紙、フィルムの両端を差し込み口に、差し込んでください。

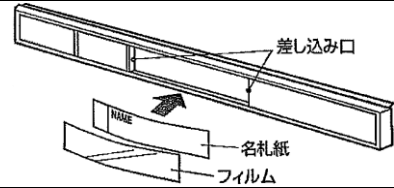

## 錠前について（施錠と開錠）

### ● シリンダー錠 （電子ロック、ウェーブロック）

電子ロック

ウェーブロック

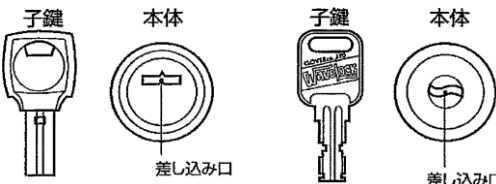

小鍵を本体の差し込み口の奥まで、しっかり差し込んで回してください。

### ● ダイヤル錠

#### 1. 開錠の仕方

はじめに、ダイヤル錠を右に2回転して、親番号がカバーの窓に出る様に合わせ、次に、左へ1回目の子番号が出るまで、回してください。  
子番号まで回すと開錠され、つまみを手前に引くと扉が開きます。

#### 2. 施錠の仕方

施錠する場合は、ダイヤルを左右どちらかに1回転以上させてください。

例:

右へ2回 → 0 ..... 親番号  
左へ1回 → 2 ..... 子番号

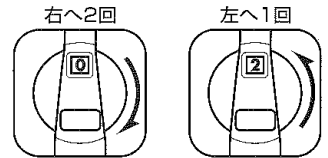

## お手入れのしかた

ステンレスSUS-304をはじめ、非常に優れた材料を使用いたしておりますが月一回程度の乾拭きをしていただければ、ますます輝きを増し、いつまでも美しさを保つことができます。塗装面の汚れは、よく絞った雑巾で拭いてください。拭いた後、乾拭きを行ってください。（ベンジン、シンナー、クレンザーやタワシなどは使用しないでください。キズや変色の原因になります。）特に海辺のマンション等の場合、ステンレスでも塩分を含んだほこり（鉄分を含む）が、錆が発生する場合がありますので、平素こまめにお手入れください。



## 取付けについて

### 取付け方法

SMP-13-2/3/4

- 左右連結は、サイドパネル連結箇所①を供給ビスで固定してください。
- 上・下重ねは、最下段の扉をオープンにして、棚手前内側から、ジョイントピン③を差し込み上・下の前面に合わせます。次に、上・下連結箇所②を供給ビスで固定してください。

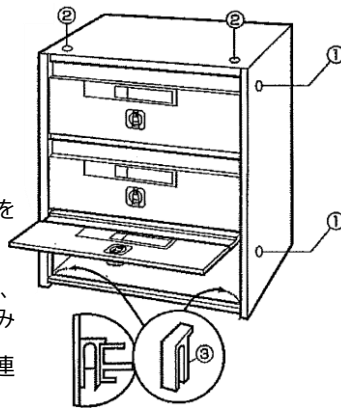

### 取付け方法

SMP-10SD  
SMP20-FF・FR  
SMP30-FF・FR

- 上下左右の連結は、穴に合わせて供給ビスで固定してください。

SMP-12, 17

- 左右連結はサイドパネル連結箇所①の膜板をドライバー等で破り、供給ビスで固定してください。
- 上下重ねは、サイドパネルのスタッキングスリット②にセットして積み、上下連結穴③を供給ビスで固定してください。

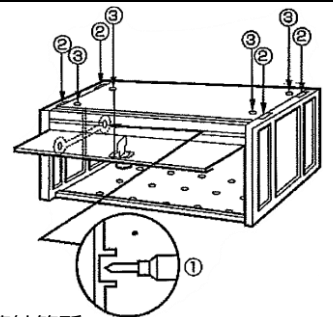

## 取付け時の注意事項

- 製品の取付け後、内・外装工事を行う場合は、必ず製品に養生を行ってください。
- 工事によるチリ・ホコリ等が、ステンレスに付着したまま放置しておくと、もらいさびをおこす場合があります。また、錠前の細部に入り込み作動異常の原因にもなります。
- 本体に“ねじれ”が生じないようにご注意ください。扉が閉まらなくなったり、錠前の故障の原因となります。